

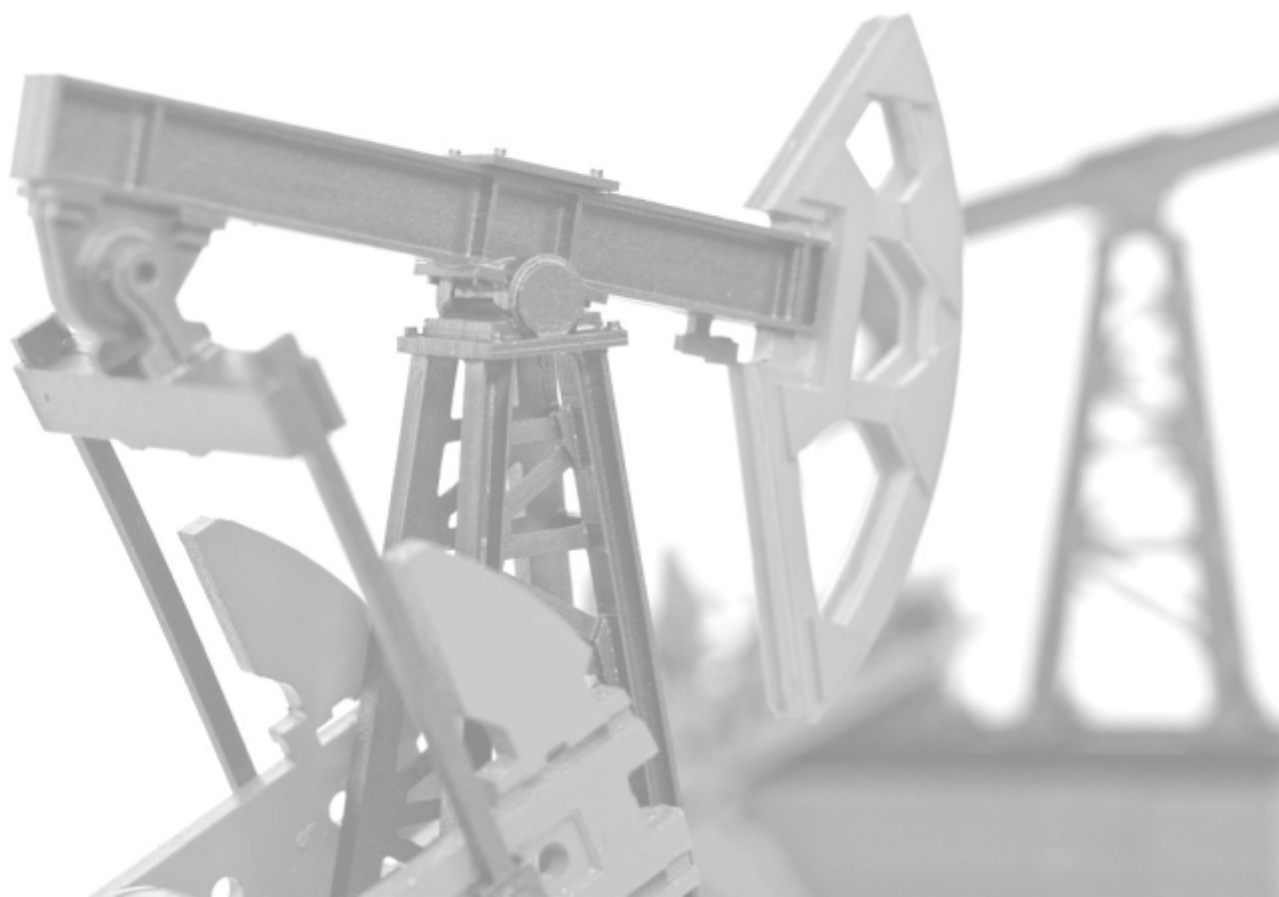

Завод нефтегазового оборудования
«АВРОПА-НЕФТЬ»



Завод нефтегазового оборудования «**АВРОРА-НЕФТЬ**» входит в структуру **Группы компаний «Аврора»**.

Завод нефтегазового оборудования «**АВРОРА-НЕФТЬ**» разрабатывает и серийно выпускает оборудование для нефтегазовой, химической, энергетической, пищевой промышленности. Мы выпускаем надежное резервуарное оборудование с 1998 года.

Основные виды выпускаемой и поставляемой продукции:

- оборудование для резервуарного парка;
- оборудование для АЗС;
- оборудование для нефтебаз;
- оборудование для слива-налива и разогрева нефтепродуктов;
- насосы для перекачки нефтепродуктов;
- пожарно-техническая продукция и др.
- насосное оборудование
- противопожарного оборудования;
- трубопроводной арматуры;
- контрольно-измерительных приборов;
- газового оборудования.
- мини-АЗС
- понтонов
- силосов
- проекты КМ, КМД, КЖ.

Собственные конструкторский отдел и производство позволяют нам быстро реагировать на пожелания заказчика, тенденции рынка и предлагать минимальные цены и сроки.

Вся выпускаемая продукция имеет сертификаты соответствия, разрешение Федеральной службы России по экологическому, технологическому и атомному надзору на применение и сертификаты пожарной безопасности Академии государственной противопожарной службы МЧС России. Система качества завода сертифицирована по ISO 9001-2011.

В производстве используются уникальные разработки специалистов фирмы, защищенные патентами Российской Федерации, что дает дополнительные гарантии стабильности и качества.

Патентованное нами навесное оборудование для резервуаров включает в себя:

- Оборудование для отбора проб (пробоотборники) — пробоотборники стационарные для послойного отбора проб с разных уровней по всей высоте наземных резервуаров для хранения нефтепродуктов и других жидкостей (в том числе и пищевых масел) с нормальным и повышенным давлением.
- Пробоотборники серии ПСПР;
- Подвижные пробоотборники серии ПСПРП;
- Пробоотборник для отбора проб из трубопроводов ПСПР-1.
- Оборудование для размыва донного осадка (веерные сопла) — высокоэффективные системы размыва донного осадка и перемешивания продукта в резервуаре.
- Сопло веерное СВ-1200;
- Сопло веерное СВ-1200М;
- Сопло веерное СВ-1200БВ;
- Сопло веерное СВ-1200БГ;
- Сопло веерное СВ-1200В;
- Сопло веерное СВ-1200Г.
- Оборудование для разлива-слива продукта — предназначено для слива и разлива нефтепродукта в резервуаре. Оборудование позволяет предотвратить потери в следствии разрыва трубопроводов или выхода из строя размещенных на них запорных устройств.
- Труба подъемная с поплавком ТПСР-150;
- Приемо-раздаточные устройства серии ПРУ.





В случае Вашей заинтересованности в нашей продукции – готовы обсудить любые вопросы относительно взаимовыгодного сотрудничества.

СИСТЕМЫ РАЗМЫВА ДОННОГО ОСАДКА И ПЕРЕМЕШИВАНИЯ МОД. СВ-1200, С В-1200М, С В-1200БГ И СВ-1200БВ (ТУ 3689-007-47746149-03)

Предназначены для размыва донного осадка и перемешивания нефтепродукта в РВС. Используются на предприятиях нефтедобывающей, нефтеперерабатывающей, нефтетранспортной и пищевой промышленности. Отвечают всем нормативным требованиям Госгортехнадзора России.

Сопла изготовлены на базе собственных разработок специалистов фирмы и защищены патентом Российской Федерации. Климатическое исполнение У, УХЛ и, Т категория размещения I по ГОСТ 15150-69. Высокая размывочная эффективность достигается особой гидродинамической конфигурацией сопел и системой самоочистки внешней поверхности. Модификация СВ-1200БГ отличается тем, что помимо сопла содержит горизонтальный гидравлический блендер для перемешивания нефтепродукта. Модель СВ-1200БВ содержит вертикальный гидравлический блендер. Все модели СВ могут работать от уже установленного насоса для закачки продукта в резервуар.

ТЕХНИЧЕСКИЕ ХАРАКТЕРИСТИКИ

Наименование параметров	Величина параметров			
				
	СВ-1200	СВ-1200М	СВ-1200БГ	СВ-1200БВ
Назначение	Размыв донного осадка	Размыв донного осадка	Размыв донного осадка и перемешивание продукта	Размыв донного осадка и перемешивание продукта
Использование	Новые резервуары	Ремонтные резервуары	Новые и ремонтные резервуары	Новые и ремонтные резервуары
Проход условный, мм	100	100	100	100
Рабочее давление, кг/см	5±1,0	5±1,0	5±1,0	5±1,0
Присоединительный фланец, Ду, мм	100	100	100	100
Габаритные размеры, мм	Ø1200 x 322	Ø580 x 322	1200 x 665 x 900	1235 x 980 x 1200
Масса, кг	141,2	77,5	121	110

*Рабочие параметры сопла могут иметь другие значения по заявке института или заказчика.

СИСТЕМЫ РАЗМЫВА ДОННОГО ОСАДКА И ПЕРЕМЕШИВАНИЯ ПРОДУКТА СЕРИИ СВ-1200В (ТУ 3689-007-47746149-03)

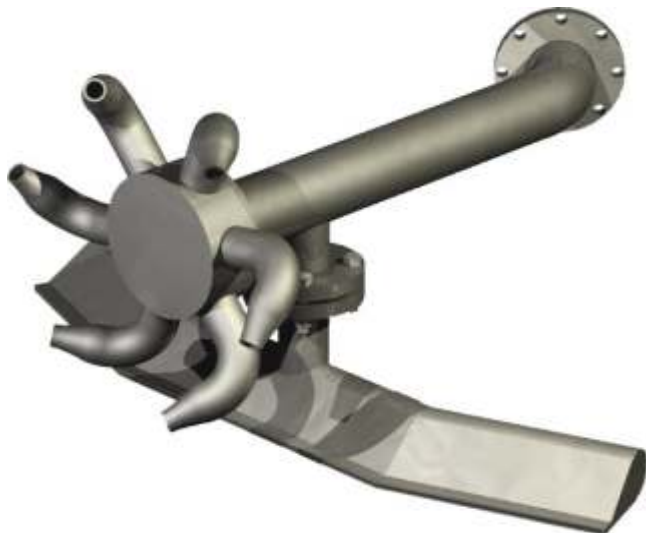

Серия 1200В - это высокоэффективные системы размыва донного осадка и перемешивания продукта в резервуаре. Она может использоваться на предприятиях нефтеперерабатывающей, нефтетранспортной и пищевой промышленности, где в процессе хранения продукт может расслаиваться и происходит отложение осадка. Изделия серии СВ-1200В рассчитаны на рабочее давление 5-6 кгс/см² (max 10 кгс/см²). Возможны два варианта исполнения изделия из углеродистой или коррозионно-стойкой (нержавеющей) сталей. Уникальность конструкции и отсутствие подвижных частей позволяет нам гарантировать бесперебойную работу изделий серии СВ-1200В не менее 10 лет!

Высокая размывочная эффективность достигается особой гидродинамической конфигурацией сопел, разработанных специалистами нашей фирмы. Наличие горизонтального сопла обеспечивает срывание и подъем донного осадка на небольшую высоту, а мощный турбулентный поток, вызванный веерным соплом, обеспечивает перемешивание продукта в резервуаре и поддерживает донный осадок во взвешенном состоянии.

Модели данной серии рассчитаны на работу от уже действующего насоса для закачки продукта в резервуар и могут быть установлены в любую точку дна резервуара в отличие от систем размыва, оснащенных электроприводом.

Изделия серии СВ-1200В отвечают всем нормативным требованиям Ростехнадзора России.

Климатическое исполнение У, УХЛ и, Т категория размещения I по ГОСТ 15150-69.

ТЕХНИЧЕСКИЕ ХАРАКТЕРИСТИКИ

Условный проход, мм	А, мм	В, мм	С, мм	D		Крепеж
				Кол-во	Размер, мм	
50	160	125	52,3	4	18	M16
65	180	145	68	4	18	M16
80	195	160	81	8	18	M16
100	215	180	100	8	18	M16
125	245	210	125	8	18	M16
150	280	240	150	8	22	M20

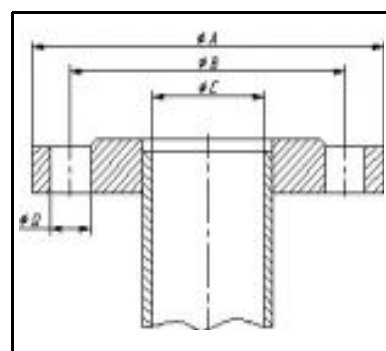

СИСТЕМЫ РАЗМЫВА ДОННОГО ОСАДКА СЕРИИ СВ-1200Г (ТУ 3689-007-47746149-03)

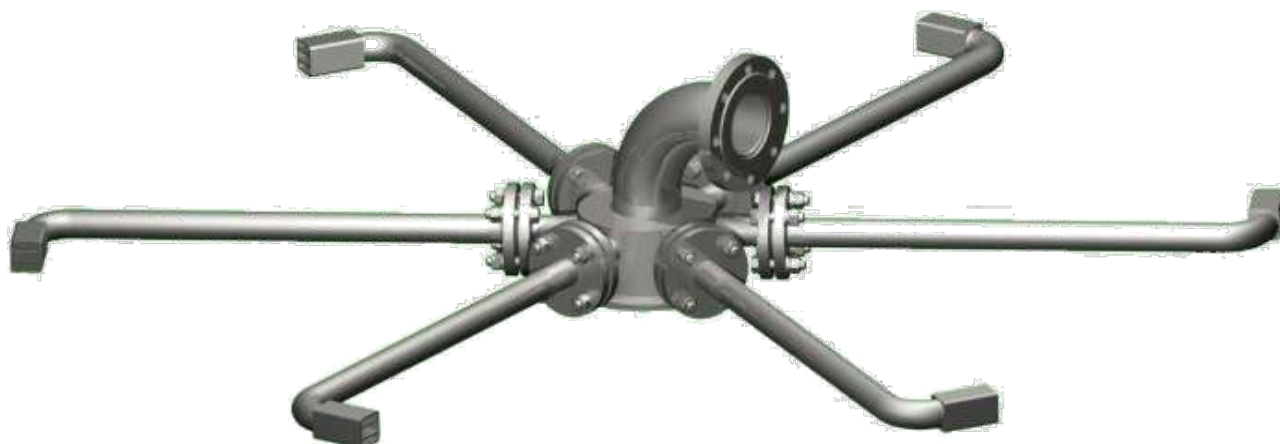

Серия 1200Г - это высокоэффективная система размыва донного осадка и перемешивания продукта в резервуаре. Она может использоваться на предприятиях нефтеперерабатывающей, нефтетранспортной и пищевой промышленности, где в процессе хранения продукта требуется постоянно поддерживать осадок во взвешенном состоянии. Изделия серии СВ-1200Г рассчитаны на рабочее давление 5-6 кгс/см² (max 10 кгс/см²). Возможны два варианта исполнения изделия из углеродистой или коррозионно-стойкой (нержавеющей) сталей. Уникальность конструкции и отсутствие подвижных частей позволяет нам гарантировать бесперебойную работу изделий серии СВ-1200Г не менее 10 лет!

Серия 1200Г содержит сопла двух видов:

- горизонтальное кольцевое сопло, смывающее донный осадок в резервуаре и поднимающее его на высоту 25-30 см;
- тангенциальные сопла, установленные на радиальных трубах и повернутые под углом к днищу резервуара.

Данные сопла подхватывают поднятый донный осадок и по спирали поднимают его вверх резервуара.

Данное техническое решение позволяет произвести эффективное перемешивание продукта и обеспечивает отсутствие «мертвых» зон вследствие вращательного движения продукта в резервуаре. Уникальностью моделей данной серии является работа от уже действующего насоса для закачки продукта в резервуар и возможность установки в любую точку дна резервуара в отличие от систем размыва, оснащенных электроприводом. Наиболее эффективно использование моделей данной серии в резервуарах большой емкости.

Изделия серии СВ-1200Г отвечают всем нормативным требованиям Ростехнадзора России.

Климатическое исполнение У, УХЛ и Т категория размещения I по ГОСТ 15150-69.

ТЕХНИЧЕСКИЕ ХАРАКТЕРИСТИКИ

Наименование параметров	Величина параметров
Проход условный, мм	100
Рабочее давление, кг/см ²	5±1,0
Присоединительный фланец, Ду, мм	100
Габаритные размеры, мм	1200×665×900
Масса, кг, не более	121

Варианты климатического исполнения У, УХЛ, Т.

Возможны два варианта исполнения изделия из углеродистой или коррозионно-стойкой (нержавеющей) сталей.

Приемо-раздаточные устройства серии ПРУ (ТУ 3689-002-12262129-13)

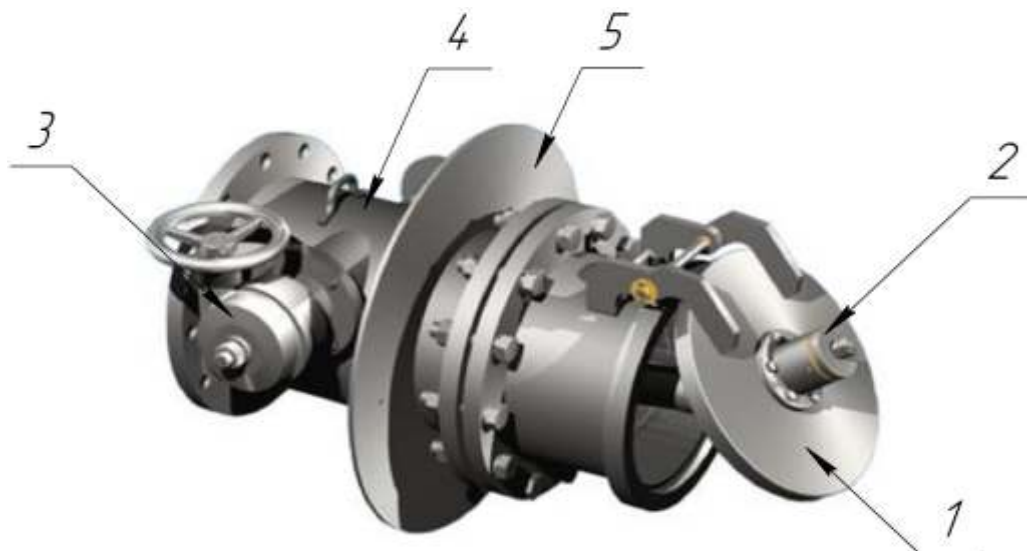

НАЗНАЧЕНИЕ

Приемо-раздаточные устройства серии ПРУ предназначены для слива и взлива нефтепродукта в резервуар. Устройства позволяют предотвратить потери вследствие разрыва трубопроводов или выхода из строя размещенных на них запорных устройств.

ПРУ является комплектующим изделием резервуаров для нефтепродуктов.

СОСТАВ

В состав приемо-раздаточных устройств серии ПРУ входят:

1. Основной клапан;
2. Перепускной клапан
3. Механизм управления (ручной или комбинированный)
4. Приемо-раздаточный патрубок
5. Усиливающий лист

ОСОБЕННОСТИ

Конструктивными преимуществами изделия являются:

- применение ПРУ позволяет эффективнее использовать объем резервуара с плавающей крышей, так как управление устройством расположено внутри приемо-раздаточного патрубка;
- отпадает необходимость монтажа механизма управления устройством на РВС;
- запорный элемент выполнен в виде крышки, с притёртым бронзовым кольцом, и установленным на ней перепускным клапаном, не содержащим полимерных уплотнительных колец, что существенно повышает срок службы и надежность устройства.

ТЕХНИЧЕСКИЕ ХАРАКТЕРИСТИКИ

Наименование параметров	Величина параметров
Диаметр условного прохода, мм	250 - 600
Рабочее давление, Мпа (кгс/см ²)	0,18 (1,8)

СИСТЕМА ВЗЛИВА И СЛИВА НЕФТЕПРОДУКТОВ В РЕЗЕРВУАРАХ ТИПА РВС,РГС.

Труба подъемная с поплавком мод. ТПСР-150 и мод. ТПСР-150-3 (ТУ 3689-002-12262129-13)



Труба подъемная с поплавком предназначена для слива продукта с верхнего слоя резервуара.

ПРИМЕНЕНИЕ

Труба подъемная с поплавком мод. ТПСР-150 и мод. ТПСР-150-3, далее по тексту труба, предназначена для слива авиатоплива, высококачественных масел в т.ч. пищевых, а также отстоявшегося нефтепродукта с верхнего слоя резервуара (200–250мм ниже уровня взлива продукта). Труба мод. ТПСР-150-3 комплектуется пробоотборником для послойного отбора проб.



Пробоотборник предназначен для отбора проб по всей высоте наземных резервуаров с продуктами с нормальным и повышенным давлением. Проба, отобранная с помощью пробоотборника, по своему химическому составу соответствует фактическому продукту, находящемуся в каждом из уровней резервуара. Отбор проб производится с предварительным сливом отстоявшегося в трубопроводе продукта с помощью системы прокачки в резервуар, что исключает потери.



Труба является комплектующим изделием вертикальных цилиндрических резервуаров для хранения светлых нефтепродуктов и пищевых масел.

УСТРОЙСТВО

Труба устанавливается внутри резервуара и состоит из шарнира подъемной трубы, заборной трубы, заборного патрубка, и системы опор, предназначенных для фиксации заборной трубы в определенных положениях. На заборном патрубке установлены две опоры поплавка, на которых хомутами крепятся бочки. Нижние и боковая опоры служат для крепления шарнира подъемной трубы ко дну и стенке резервуара. Поплавок, собранный из четырех бочек, постоянно удерживает на плаву заборную трубу с заборным патрубком, что позволяет производить забор продукта от 200 до 250 мм ниже уровня взлива в резервуаре.

Пробоотборник (для трубы мод. ТПСР-150-3) состоит из:

- люка-лаза с усиливающим листом и прокладкой;
- механизма управления;
- системы пробоотборных труб;
- гибких шлангов.

Механизм управления состоит из крышки, на которой установлен многоканальный гидрораспределитель и система прокачки и патрубков для соединения с пробоотборными трубами.

ТЕХНИЧЕСКИЕ ХАРАКТЕРИСТИКИ

Наименование параметра	Величина параметра	
	ТПСП-150	ТПСП-150-3
Условный проход Ду, мм*	150	150
Присоединительные размеры, мм, не более:		
Межцентровое расстояние крепёжных отверстий, D1*	255	255
Диаметр крепёжных отверстий, d*	18	18
Количество крепёжных отверстий, n, шт.*	8	8
Рабочее давление, МПа (кг/см ²), не более	0,6 (6)	0,6 (6)
Габаритные размеры, длина x ширина x высота, не более*	11250×2785×1485	11250×2785×1485
	Параметры пробоотборника	
Условный проход Ду пробоотборных труб, мм*	—	15
Число точек отбора проб в резервуаре*	—	3
Максимальная вязкость продукта, Ст.	—	4
Температура продукта, мин/макс, °С:	—	+95/-50
Масса, кг, не более*	560	560



Рис. Схема встройки системы в РВС

Технические характеристики системы могут меняться в зависимости от резервуара.

УНИВЕРСАЛЬНЫЕ ПРОБООТБОРНИКИ МОДЕЛЬ ПСПР И ПСПР-EXPRESS

(ТУ 3689-008-47746149-03)

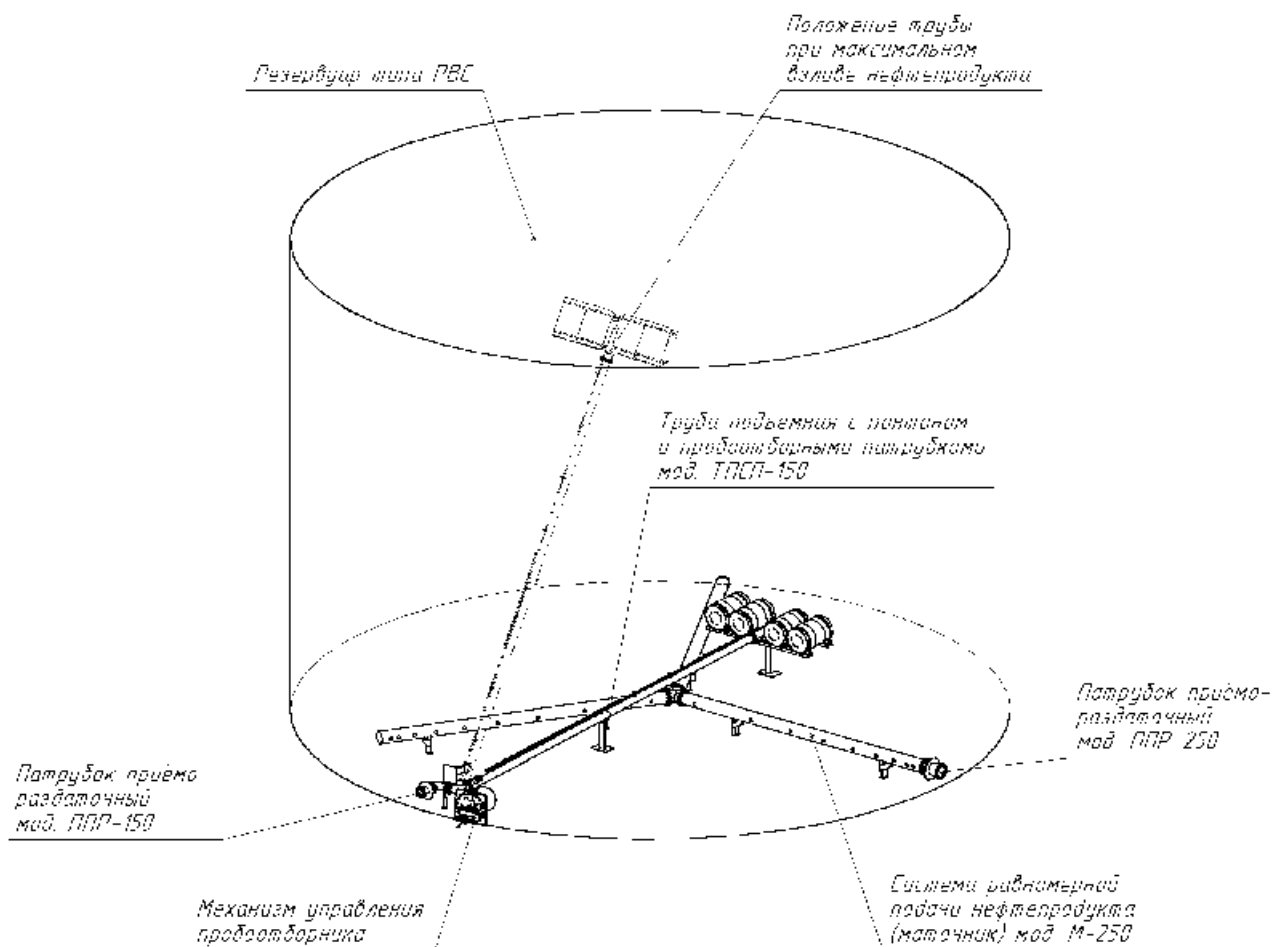
Пробоотборники предназначены для ручного или автоматического отбора проб по всей высоте резервуара. Пробоотборники являются универсальными. Универсальность обусловлена конструкцией, позволяющей брать как послойную, так и усредненную пробу.

Пробоотборники изготавливаются в соответствии с ГОСТ 13196-93 и 2517-85, и применяются для оборудования нефтебаз НГДУ, АЗС.

Срок службы пробоотборников – не менее 10 лет.

Климатическое исполнение – У, УХЛ и Т, категория размещения I по ГОСТ 15150-69.

Пробоотборники созданы на базе собственных разработок специалистов предприятия, защищенных патентами РФ.

Пробоотборники серии ПСПР являются стационарными и жестко крепятся к стенке резервуара (см. рис. 1,2), или внутри направляющих понтонов.

По способу забора пробы пробоотборники могут быть с автоматическим или ручным управлением.

При ручном оператор самостоятельно непосредственно на резервуаре производит слив пробы продукта в емкость для ее последующего анализа в лаборатории.

При автоматическом отборе пробы на пробоотборник поступает запрос извне с центральной измерительной системы или персонального компьютера. При поступлении запроса и в зависимости от характера запроса пробоотборник без участия оператора производит отбор заданной пробы, анализ её свойств, передачу полученных результатов на центральную измерительную систему.

Автоматический пробоотборник позволяет осуществлять оперативный контроль послойного состава нефтепродукта в резервуарах.

В наименовании всех модификаций автоматических пробоотборников добавляется обозначение EXPRESS, например ПСПР-11 EXPRESS.

В состав стационарного пробоотборника ПСПР входят следующие основные узлы и детали:

- автоматический или ручной приемный агрегат (поз. 1) с запорной арматурой (поз. 3), многоканальным гидрораспределителем (поз. 2) и насос прокачки отстоявшегося продукта;
- рукоятка переключения с указателем уровня (поз. 1, 2 рис. 4);
- комплект пробоотборных труб (поз. 7).

Пробоотборники серии ПСПРП являются подвижными и могут устанавливаться внутри РВС содержащих как жесткую, так и плавающую крышу (см. рис. 3).

Подвижные пробоотборники серии ПСПРП-а содержат шарниры и могут отслеживать уровень продукта в РВС, когда один шарнир крепится к поплавку или плавающей крыше.

В состав подвижного пробоотборника серии ПСПРП-а входят следующие основные узлы и детали:

6. приемный агрегат с запорной арматурой и ручным насосом прокачки отстоявшегося продукта;
7. рукоятка переключения с указателем уровня;
8. складывающаяся штанга;
9. комплект пробоотборных труб;
10. устройство крепления штанги к понтону или поплавку.

Подвижные пробоотборники серии ПСПРП-в содержат только одну пробоотборную трубу, которая монтируется на складывающейся шарнирной штанге. Заборный конец пробоотборной трубы при помощи лебедки выводится в любую точку по высоте резервуара.

В состав подвижного пробоотборника серии ПСПРП-в входят следующие основные узлы и детали:

4. приемный агрегат с запорной арматурой и ручным насосом прокачки отстоявшегося продукта (поз. 1);
5. механизм управления с лебедкой и указателем уровня (поз. 2), на котором находится заборный конец пробоотборной трубы;
6. складывающаяся шарнирная штанга с пробоотборной трубой (поз. 3);
7. трос с барабаном и роликом (поз. 4).

Механизм управления пробоотборников (см. рис. 5) всех модификаций содержит насос для прокачки отстоявшегося продукта и указателем точки высоты отбора пробы.

ТЕХНИЧЕСКИЕ ХАРАКТЕРИСТИКИ

Наименование параметра	Величина
Диаметр условного прохода, мм*	10-20
Гидростатическое давление в резервуаре, мПа, не более	0,2
Число регистрируемых слоев*	3-11
Габаритные размеры, мм, не более Длина x ширина x высота*	850x700x21000
Вес, не более, кг*	650

*Рабочие параметры пробоотборников по желанию заказчика могут быть изменены.



Рис. 1, 2 Пробоотборник стационарный для послойного отбора проб



Рис. 3 Пробоотборник стационарный для послойного отбора проб из резервуара с понтонами

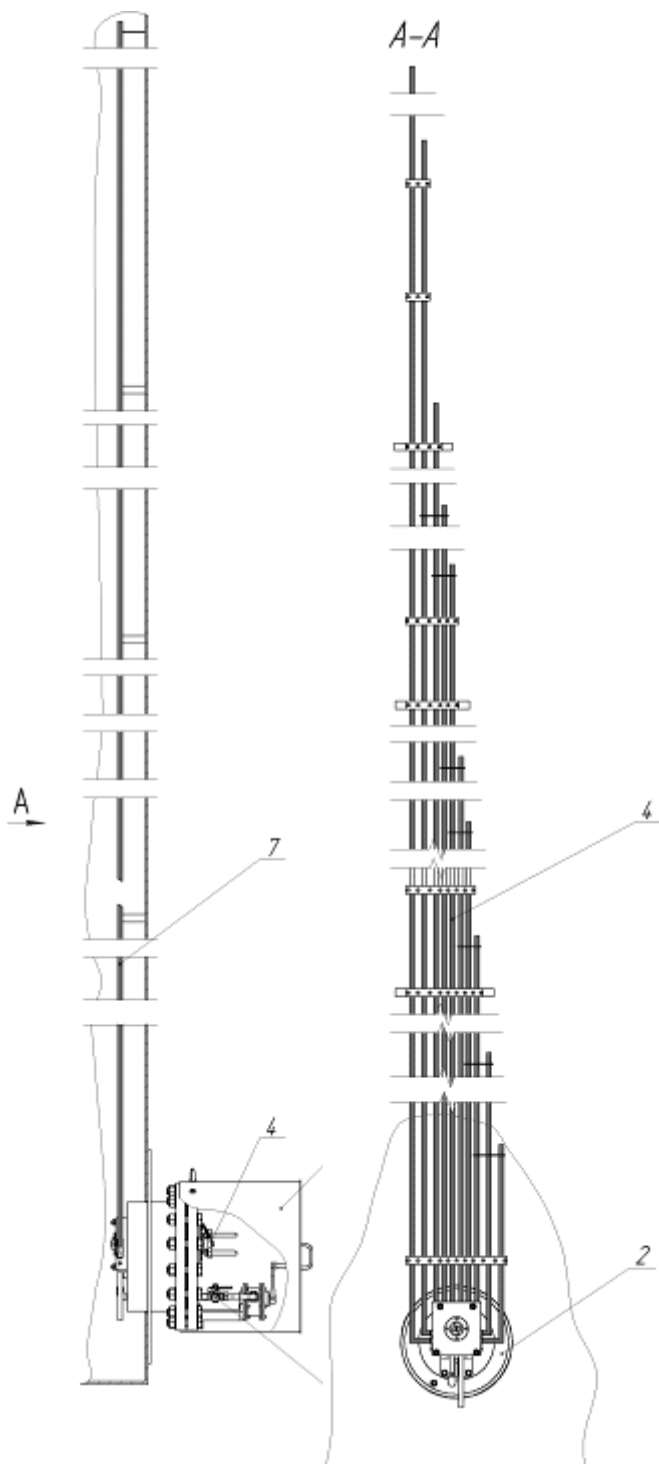

Рис. 4 Пробоотборник ПСПРП-в

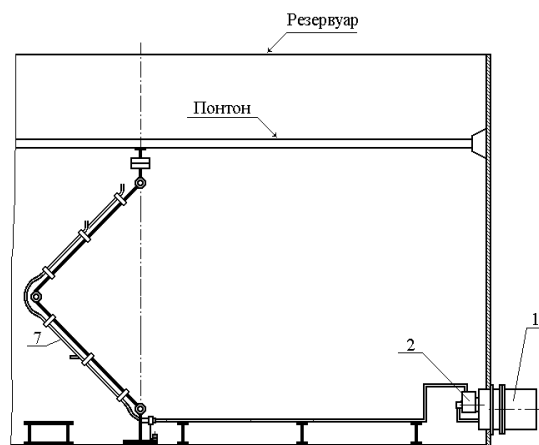

Рис.5 Универсальный механизм управления пробоотборником

Пробоотборник для отбора проб из трубопроводов ПСПР-1 (ТУ 3689-008-47746149-03)

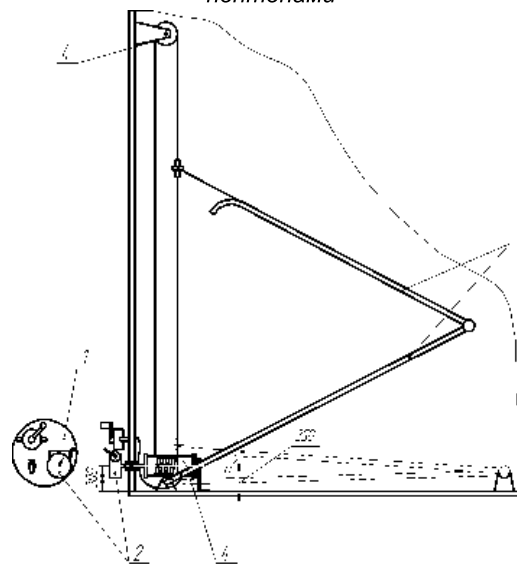
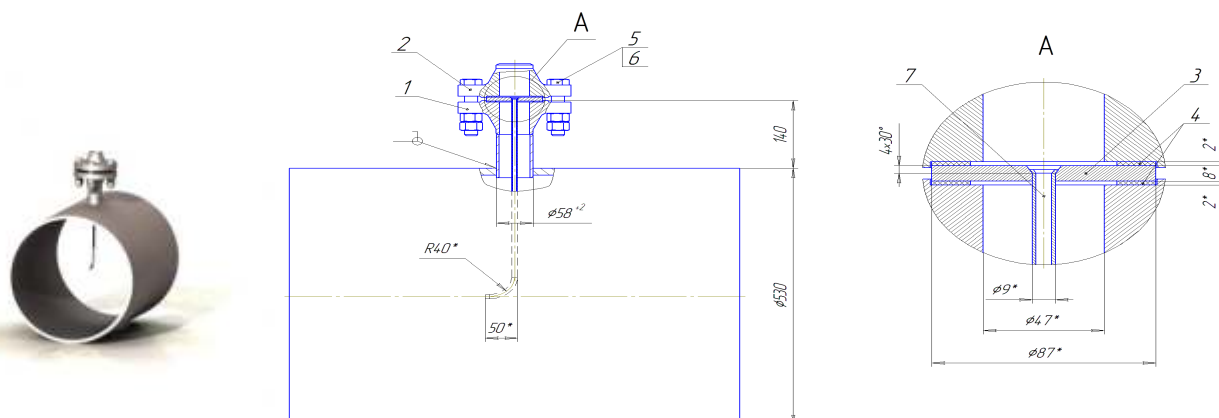

Пробоотборник стационарный для отбора проб мод. ПСПР-1У- предназначен для отбора проб нефти и нефтепродуктов из трубопроводов с давлением до 6,3 МПа.

Применение:

Применяется для контроля входного качества нефти, а также на оперативных, коммерческих узлах учета нефти в соответствии с ГОСТ 2517.

Пробу из трубопровода отбирают только в процессе перекачивания при скорости жидкости на входе в пробозаборное устройство, равной средней линейной скорости жидкости в трубопроводе в том же направлении. (ГОСТ 2517-85 ЁбНефть и нефтепродукты. Методы отбора проб. Ёв).

Допускается отбирать пробу при скорости жидкости на входе в пробозаборное устройство не менее половины или не большей чем в два раза средней линейной скорости жидкости в трубопроводе.

Устройство пробозаборное типа ПСПР является комплектующим изделием трубопроводов и устанавливается на них.

По устойчивости к воздействию климатических факторов внешней среды устройство пробозаборное изготавливается в исполнении УХЛ, У и Т категории размещения I по ГОСТ 15150-69.

Система равномерной подачи мод. М-250 (М-250 ТУ 3689-012-47746149-04)

Система равномерной подачи мод. М-250, далее по тексту система, предназначена для подачи нефтяной эмульсии в резервуар типа РВС и обеспечивает равномерное растекание ее по всей площади дна резервуара.

При наполнении резервуара нефтяной эмульсией система за счет перфораций, имеющих в цен тральной и раздаточных трубах, обеспечивает равномерное распределение эмульсии по всей площади дна резервуара, ускоряя процесс ее разделения на основные компоненты (нефть, пластовая вода), так как процесс разлива протекает без перемешивания устоявшихся слоёв продукта и пластовой воды.

Система является комплектующим изделием вертикальных цилиндрических резервуаров и устанавливается на дне резервуаров.

По устойчивости к воздействию климатических факторов внешней среды система изготавливается в исполнении У, УХЛ и Т категории размещения 1 по ГОСТ 15150-69.

Условное обозначение системы при заказе:

М-250 УХЛ ТУ 3689-012-47746149-04, где:

М – маточник-система равномерной подачи;

250 – условный проход, мм;

УХЛ – климатическое исполнение.

Каплеуловитель струнный типа КС-430, КСУ-430 (ТУ 3689-001-26842920-2015)



Каплеуловитель струнный типа КС 430 предназначен для сепарации газа от капельной жидкости в теплообменных аппаратах и газожидкостных сепараторах. Каплеуловитель является комплектующим изделием теплообменных аппаратов и газожидкостных сепараторов, применяемых в нефтегазовой и нефтеперерабатывающей промышленности, а также в других технологиях разделения воздуха и газа с жидкостями, очистки дымовых газов и газовых выбросов.

Каплеуловитель изготавливается в двух вариантах исполнения:

•КС 430

каркасные детали изготавливаются из стали марки 08ГС,
струны – из проволоки стали марки 12Х18Н10Т;

•КСУ 430

каркасные детали изготавливаются из стали марки,
струны – из проволоки стали марки 12Х18Н10Т.

Условное обозначение каплеуловителя при заказе состоит:

- обозначение КС – каплеуловитель струнный;
- У – устойчивый (каркас изготовлен из стали 12Х18Н10Т);
- 430 – длина, мм.

Основные параметры и размеры каплеуловителя соответствуют данным, приведенным в таблице 1 и на рисунке 1.

Таблица 1

Наименование основных параметров	Величина параметров
Эффективность сепарации, г/м ³ , не более	0,1
Гидравлическое сопротивление, Мпа, не более	1,0 x 10 ⁻³
Количество слоев струн по ходу газа, шт:	
при толщине проволоки 0,45 мм	32
0,50 мм	30
0,55 мм	28
Шаг намотки струн	
при толщине проволоки 0,45 мм	2,8
0,50 мм	3,0
0,55 мм	3,2
Габаритные размеры, мм, не более	
длина	430
ширина	106
высота	245
Масса, кг, не более	1

ВСЯ НОМЕНКЛАТУРА СПИСКОМ
Резервуары и комплектующие

- Емкостные стальные сварные аппараты
- Силосы
- Емкости подземные
- Резервуары горизонтальные стальные РГС
- Резервуары вертикальные РВС, РВСП, РВСС
- Эллиптические днища
- Блочный понтон алюминиевый с универсальным затвором БПА
- Понтон речной для резервуара

Резервуарное оборудование
Пробоотборники

- Пробоотборник стационарный для послойного отбора проб ПСПР
- Пробоотборник стационарный с поплавком для послойного отбора проб ПСПРП
- Пробоотборник для отбора проб из трубопроводов ПСПР-1
- Пробоотборники стационарные для резервуаров с понтоном или плавающей крышей ПСРП
- Пробоотборник стационарный резервуарный ПСР

Устройства размыва отложений (веерные сопла)

- Сопло веерное СВ-1200
- Сопло веерное СВ-1200БВ
- Сопло веерное СВ-1200БГ
- Сопло веерное СВ-1200В
- Сопло веерное СВ-1200Г
- Сопло веерное СВ-1200М
- Устройство для размыва донных отложений «Тайфун-20/24»
- Поворотные мешалки Серии-Д
- Мешалка для резервуаров серии НХ 63.00.000
- Мешалки Серии-Н
- Мешалки Серии-НД
- Мешалки Серии-НМ
- Тайфун-35
- Устройство для размыва донных отложений резервуара «Дельфин»
- Устройство для размыва донных отложений ДИОГЕН — 500/700

Взлив и слив продукта

- Приёмо-раздаточные устройства ПРУ
- Труба подъёмная ТПСР
- Система равномерной подачи мод. М-250
- Труба подъёмная ТП
- Блок роликовый БР для управления лебёдкой
- Заслонка поворотная ЗП
- Лебедка ручная ЛР-1000
- Рукава маслобензостойкие МБС
- Шарнир поворотный ШСп
- Шарниры чугунные ШЧ и стальные ШС
- Кран сифонный КС
- Система компенсации нагрузок от приёмо-раздаточных патрубков на стенку резервуара СКНР

- Совмещенный дыхательный клапан механический СМДК-50ААН
- Совмещенный дыхательный клапан механический СМДК
- Клапан дыхательный совмещенный КДС-3000К
- Клапан дыхательный совмещенный КДС-3000
- Клапан дыхательный совмещенный КДС-1500К
- Клапан дыхательный совмещенный КДС-1500М
- Клапан дыхательный совмещенный КДС-1500
- Клапан дыхательный КДМ-200
- Клапан дыхательный КДМ1-100М
- Клапан дыхательный КДМ-150
- Клапан дыхательный механический КДМ-50М
- Клапан дыхательный КДМ-50

Хлопушки и механизмы управления

- Механизм управления хлопушкой боковой МУ-2
- Механизм управления хлопушкой боковой МУ-1
- Механизм управления хлопушкой верхней МУВ
- Хлопушка электроприводная ЭХ-700
- Хлопушка ХП

Патрубки

- Патрубок зачистной ПЗ
- Патрубки приёмо-раздаточные ППР
- Патрубок монтажный ПМ
- Патрубок замерного люка ПЗЛ
- Патрубки вентиляционные
- Патрубок вентиляционный резервуарный периферийный ПВР-П
- Патрубок вентиляционный ПВ

Люки

- Люк световой поворотный ЛЩП-500
- Люк световой ЛС
- Люк-лаз ЛЛ
- Люк замерный ЛЗ

Другое оборудование

- Системы измерительные «СТРУНА»
- Фланцы
- установка дозирования реагентов УДХ
- НДУ — Установка для подачи реагента
- Блочные узлы учета нефти (БУУН)
- Блок дозирования реагентов БДР
- Уровнемер поплавковый УДУ-10

Оборудование для АЗС

Клапаны слива-налива

- Клапан донный с механизмом управления КМУ-150
- Клапан отсечной поплавковый двухступенчатый КО 2-80 ПС
- КДН 50-25, КДН 50-25 ХЛ
- Клапан-захлопка КЗ-150
- Клапан электромагнитный отсечной КЭМ-80
- Клапан обратный КОН-80АМ
- Клапан обратный нижней установки КОН Ду40, Ду50
- Клапан обратный ЗКО
- Клапан приемный КП с фильтром
- Клапан приемный КП
- Ограничитель налива ОН-80А
- Клапаны отсечные поплавковые ОК-80, КОП-80, КОП-80-А

Клапаны дыхательные

- Совмещенный механический дыхательный клапан СМДК-40М, СМДК-50М
- Пневмоклапан предохранительный реверсивный ППР Ду40
- Совмещенный дыхательный клапан механический СМДК-1М
- Совмещенный дыхательный клапан механический СМДК-50ААН
- Совмещенный дыхательный клапан механический СМДК
- Клапан дыхательный механический КДМ-50М
- Клапан дыхательный КДМ-50

Муфты слива-налива

- Муфты быстрого разъема МБР
- Наконечник серии НШ
- Узел сухого разъема УСР-50
- Муфты сливные МС-80, МС-100, МСМ

Датчики уровня

- Устройство замерное УЗ-50 для замера уровня метроштоком
- Датчик верхнего уровня ДВУ
- Датчик номинального уровня в резервуаре ДНУ-2
- Датчик контроля межстенной жидкости ДНУ-1

Другое оборудование

- Наконечник серии НК
- Устройство замерное УЗ-50 для замера уровня метроштоком
- Узел рециркуляции паров УРП-1
- Узел рециркуляции паров УПР-50
- Кран шаровой КШ
- Устройство сливное УС-80А и УС-80А-135
- Узел наполнения УН-80Э с электромагнитным клапаном
- Узел наполнения УН-80
- Рукава маслобензостойкие МБС

Нефтеналивное оборудование

Установки перекачивания и учета

- УНМ-100, УНМ-150 для учета нефтепродуктов (объем/масса)
- Комплексы измерительные УНМ
- Установка для перекачивания и учета нефтепродуктов УПН-40
- Комплексы измерительные УПН-100
- Установка для перекачивания нефтепродуктов без учёта УПН 65
- Счётно-дозировочный комплекс СДК-01

Устройства слива

- Устройство нижнего слива СНУ 5М
- Устройства верхнего слива УНЖ6-100С
- Устройства УСН
- Устройства нижнего слива УНС и УНСА

Захваты

- Захват кулачковый ЗК-20
- Винтовой захват ЗВ-20
- Мембранный захват ЗМ-6
- Кулачковый захват ЗК-6

Мостики и площадки обслуживания

- Передвижная лестница для обслуживания автоцистерн
- Площадки обслуживания ПО
- Мостики переходные универсальные МПУ-0,7
- Мостики переходные МП
- Эстакада Э-1

Стендеры

- Стендер слива-налива УРУ-250
- Стендер СР-250

Налив в автоцистерны

- Стояк верхнего налива СНА-100
- Устройство нижнего налива в автоцистерны УННА-100
- Устройство (стояк налива) АСН-100А
- Устройство АСН-80-02 (и 80-02.01)

Налив в ж/д цистерны

- Устройства УНЖ-100Т
- Устройства УНЖ6-100АС-07
- Устройства УНЖ6-100АС-02.03
- Устройство УНЖ6-100АС-02
- Устройство УНЖ6-100АС-01

Проект КМ

- Проект КМ на РВС

Противопожарное оборудование
Другое оборудование

- Поворотное устройство ПУ
- Водопенное устройство ВПУ
- Камеры низкократной пены КНП
- Мембрана разрывная МР
- Дозатор пожарный напорный ДПН
- Пожарный фильтр унифицированный ПФУ

Генераторы пены

- Высоконапорный пеногенератор низкой и средней кратности ВПГ
- Генераторы пены средней кратности ГПС
- Генератор пены средней кратности стационарный ГПСС-600, ГПСС-2000, ГПСС-2000А

Искрогасители

- Искрогаситель ИГП-1
- Искрогаситель ИСГ
- Искрогаситель автомобильный ИГС

Огнепреградители

- Пожарный насадок «ПН»
- Огнепреградитель угловой ОПУ 50
- Огнепреградитель детонационностойкий коммуникационный ОПКД1
- Предохранители огневые коммуникационные ПОК
- Пламяпреградители ПП и ПОЖ
- Огнепреградители ОПФ
- Огнепреградители ОП

Фильтры

- Грязевики горизонтальные типа ТС
- Фильтр сетчатый жидкостный ФСЖ
- Фильтры СДЖ
- Фильтр газовый ФГ
- Фильтр сливной ФС-1 и ФС-2
- Фильтр мазутный ФМ
- Фильтр топливный Сепар-2000

- Фильтр угловой ФУ
- Фильтр прямой ФП
- Фильтр сливной ФСН-80
- Фильтр сливной ФС
- Фильтры жидкости ФЖУ 25/1,6, 40/1,6, 65/1,6, 80/1,6, 100/1,6, 150/1,6

Насосное оборудование

- Насос поршневой электроприводной ЭНП-100
- Агрегат электронасосный НМШ-32, НМШ-80
- Нефтяные насосы типа НК
- Дренажные насосы типа ГНОМ
- Топливные насосы типа 1АСВН, 1АСЦЛ, 1АСЦН

- Консольные типа К(Е) для нефтепродуктов
- Консольно-моноблочные типа КМС для нефтепродуктов
- Консольно-моноблочные типа КМ(Е) для нефтепродуктов
- Консольно-моноблочные насосы типа КМ
- Колесо вихревое насоса СВН-80, СЦЛ-20-24

Трубопроводная арматура

- Клапан обратный тип 19с73нж
- Клапан обратный тип 19с47нж, 19с49нж
- Клапан обратный тип 19с38нж
- Клапан обратный тип 19с20нж, 19с11нж, 19нж11нж

- Блоки (БПУ)
- Устройства переключающие (ПУ)
- Клапаны пружинные СППК
- Кран шаровой КШ
- Затвор дисковый

Газовое оборудование

- Газорегуляторный пункт ГРПШ

- Фильтр газовый ФГ

Подогрев нефтепродуктов

- Комплект блоков электронагревателей резервуарных КЗБЭР-12

- Грелка железнодорожная электрическая ГЖЭ-55

Контрольно-измерительное оборудование**Запчасти к АГЗУ «Спутник»**

- Обогреватель ОВЭ-4 взрывозащищенный электрический
- Счетчики жидкости турбинные TOP
- Заслонка КЭ-00-00
- Заслонка ЗС 40
- Переключатель скважин многоходовой ПСМ-40 ПСМ-4-40
- Регулятор расхода Ха.2.573.006
- Привод гидравлический ГП-40 ГП-1М ГП-3М

Уровнемеры

- Метроштоки МШС
- Релейный блок сопряжения БУ-2
- Сигнализаторы многоканальные СМ2-2М, СМ2-4М, СМ2-6М
- Сигнализатор уровня ультразвуковой
- Уровнемер радиоволновый (радарный)
- Уровнемер автономный (поплавковый)
- Датчик верхнего уровня ДВУ
- Датчик номинального уровня в резервуаре ДНУ-2
- Системы измерительные «СТРУНА»
- Уровнемер поплавковый УДУ-10

Измерительные комплексы

- УНМ-100, УНМ-150 для учета нефтепродуктов (объем/масса)
- Комплексы измерительные УНМ
- Установка для перекачивания и учета нефтепродуктов УПН-40
- Комплексы измерительные УПН-100
- Счётно-дозировующий комплекс СДК-01

Технологические блоки

- Автоматизированные групповые замерные установки «Спутник»
- установка дозирования реагентов УДХ
- Блочные узлы учета нефти (БУУН)
- Блок дозирования реагентов БДР

Другое оборудование

- Мерники металлические
- Система контроля наличия газа в магистрали
- Сигнализатор сдвига железнодорожных цистерн
- Преобразователи давления
- Многоточечные датчики температуры
- Счетчики жидкости СЖ-ППО-25, ППО-40
- НДУ — Установка для подачи реагента

ГРУППА КОМПАНИЙ «АВРОРА»



Надежное оборудование

www.aurora-pack.ru

Завод «Аврора» — это более 15 лет успешной работы на рынке, свыше 500 сданных под ключ и работающих производств на территории России, стран СНГ и ближнего зарубежья, весь спектр модулей для полной комплектации линий розлива и укупорки лекарственных средств, газированных напитков, питьевой и минеральной воды, масла, бытовой химии, агрессивных жидкостей, кисломолочных продуктов, слабоалкогольных коктейлей, вина любой производительности.

За время работы накоплен уникальный опыт и выработан четкий алгоритм, который позволяет выпускать оборудование неизменно высокого качества и в кратчайшие сроки. Это достигается высоким профессионализмом сотрудников компании и непрерывным контролем качества на всех этапах производства.

На протяжении всех лет существования предприятия, главной задачей наших специалистов было изготовление продукции, отвечающей всем требованиям Заказчика. Конструкторский отдел позволяет нам быстро реагировать на Ваши пожелания и тенденции рынка. Мы успешно решаем задачи по фасовке и укупорке нестандартного продукта в нестандартную тару. Накопленный опыт и плодотворное сотрудничество с надежными партнерами позволяют выполнять весь спектр задач по проектированию и изготовлению оборудования. В производстве используются уникальные разработки специалистов организации, защищенные патентами Российской Федерации, что дает дополнительные гарантии стабильности и качества.

Собственная производственная база позволяет нам производить любой объем оборудования, затребованный Заказчиками быстро и в согласованные сроки. Тесное сотрудничество с российскими представительствами ведущих производителей промышленных комплектующих электроники «LS» и «Siemens», редукторов «S.T.M», насосов «Grandfos», обеспечивает гарантию 100% качества выпускаемой продукции. Производимое нами оборудование соответствует требованиям и стандартам GMP.

Благодаря высокому качеству и надежности, индивидуальному подходу к каждому клиенту, гарантийному и постгарантийному обслуживанию, производители лекарственных препаратов, напитков, масел, бытовой химии, сокодержущих напитков, молока и молочных продуктов Российской Федерации, стран СНГ и стран ближнего зарубежья выбирают оборудование Завода «Аврора».

Для удовлетворения пожеланий Заказчиков, мы предлагаем наиболее экономичные технические решения, а также квалифицированную помощь на всех стадиях: от выбора оборудования до пуска его в эксплуатацию, от обучения персонала до сервисного обслуживания.

Сегодня Завод «Аврора» - надежный партнер в области комплексного оснащения производства оборудованием!



Центр
интернет маркетинга

www.88005557776.ru

Мы занимаемся продвижением сайтов с 2003 года. В нашем портфолио несколько десятков успешно реализованных проектов. На данный момент мы продвигаем и удерживаем в топ-10 Яндекса и Google 612 запросов для 37 сайтов из России, Германии, Великобритании и США.

Наши клиенты продвигаются не только по Саратовской области, но также по России и всему миру. Мы готовы продвигать Ваш сайт в любой поисковой системе. - Стоимость продвижения Вашего сайта останется неизменной в течение всего срока нашего сотрудничества. Мы не повышаем цены в процессе работы! Мы предоставим Вам оперативные, подробные и прозрачные отчеты по всем работам. Вы всегда будете знать посещаемость Вашего сайта и на каких позициях он находится. Мы предоставляем финансово-временные гарантии успеха наших работ. Запросы, которые по истечению заявленного срока не выведены в топ-10 поисковой системы, продвигаются далее за наш счет, до достижения требуемого результата.

Каждый клиент уникален. Специально для Вашего сайта мы разработаем соответствующую стратегию продвижения и выберем оптимальные методики. Для продвижения Вашего сайта мы применяем только «белые» методы и используем только лицензионное программное обеспечение. Широкий спектр услуг избавит Вас от необходимости искать кого-то ещё для работ, связанных с созданием и продвижением Вашего сайта. Мы уже заслужили доверие наших официальных партнеров - ведущих российских рекламных систем и CMS (1С-Битрикс, Яндекс.Директ, Veegun). Очередь за Вами!



ООО «Завод нефтегазового оборудования
«АВРОПА-НЕФТЬ»

Адрес: ул. Астраханская, 43, г. Саратов, 410004
ОГРН 1146455001043
ИНН/КПП 6455061470 / 645501001
Тел.: **8 (8452) 744-243** доб.3, **8-800-555-777-6** доб.3
Сайт: www.aurora-oil.ru
E-mail: info@aurora-oil.ru