



ООО «АВРОРА» г.Саратов

e-mail: info@aurora-oil.ru

сайт: www.aurora-oil.ru

телефон: 8-800-555-777-6 доб.3 бесплатный звонок по России
+7 (8452) 744-243 для международных звонков

Опросный лист для заказа навесного оборудования Пробоотборник ПСПРП

Название организации : _____

Контактное лицо: _____

Телефон: _____

Электронная почта: _____

Тип резервуара:

- без понтона; с понтоном; с плавающей крышей.
 с защитной стенкой

Параметры резервуара:

емкость, м³: _____ диаметр, мм: _____ высота стенки, мм: _____

Максимальная высота налива, мм: _____

Вид продукта, хранимый в резервуаре _____

Температура продукта, °С _____

Вязкость продукта, Ст _____

Плотность продукта, кг/м³ _____

Климатическое исполнение:

- У; УХЛ; Другое: _____.

Требуется ли в комплект поставки люк-лаз, если нет, то указать монтажные размеры имеющегося:

- Да Нет.



ООО «АВРОРА» г.Саратов

e-mail: info@aurora-oil.ru

сайт: www.aurora-oil.ru

телефон: 8-800-555-777-6 доб.3 бесплатный звонок по России
+7 (8452) 744-243 для международных звонков

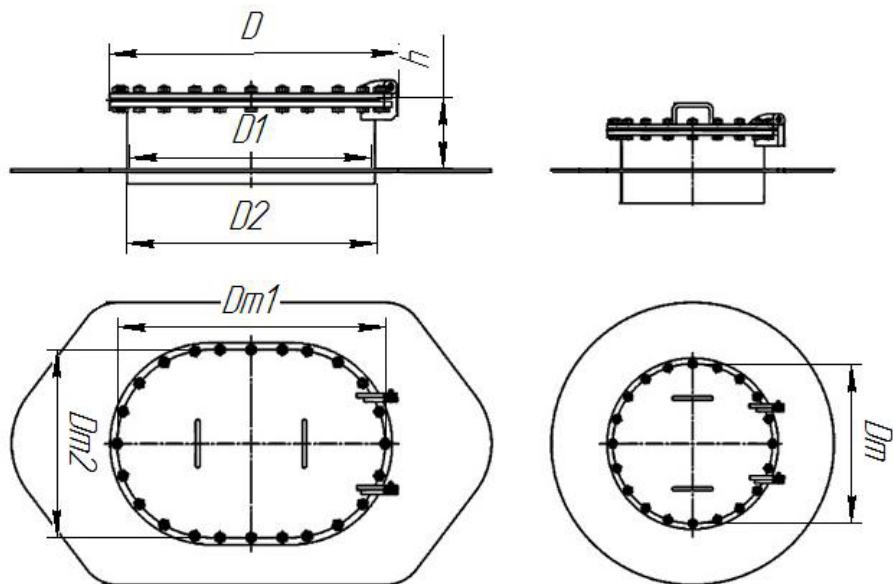

D: _____
 D1: _____
 D2: _____
 h: _____
 Dm: _____
 Dm1: _____
 Dm2: _____
 D отверстий: _____
 Количество отверстий: _____

Количество уровней отбора проб	Высота уровней	
1		Необходимое количество пробоотборников _____
2		Обогрев внешнего модуля пробоотборника _____
3		Высота установки люка (от днища до оси) _____
4		Внутренний диаметр направляющей трубы понтона (261мм или более) _____
5		Высота опоры направляющей трубы понтона (тринога) _____
6		(800мм или более) _____
7		Длина патрубка в защитной стенке / в основной стенке, мм _____
8		_____
9		Расстояние от внутренней стенки резервуара до центра светового люка _____
10		_____
11		Расстояние от защитной стенки до внутренней стенки _____

Особые требования: _____

Подпись ответственного лица: _____ / _____ / _____